

- en** Installation Guide
- fr** Guide d'installation
- es** Guía de instalación
- it** Guida d'installazione
- de** Installationshandbuch
- nl** Installatiegids
- no** Installasjonsveiledning
- sv** Installationsguide



NHA97295-01



EVP1PBSSG

i www.schneider-electric.com		
i 	NHA95005 NHA95006 NHA95018 NHA95021	<ul style="list-style-type: none"> en EVlink Smart Wallbox - Installation Guide fr EVlink Smart Wallbox - Guide d'installation es EVlink Smart Wallbox - Guía de instalación it EVlink Smart Wallbox - Guida d'installazione de EVlink Smart Wallbox - Installationshandbuch nl EVlink Smart Wallbox - Installatiegids no EVlink Smart Wallbox - Installasjonsveiledning sv EVlink Smart Wallbox - Installationsguide
	NHA31778 NHA31779 NHA31787 NHA31788	<ul style="list-style-type: none"> en EVlink Wallbox - Installation Guide fr EVlink Wallbox - Guide d'installation es EVlink Wallbox - Guía de instalación it EVlink Wallbox - Guida d'installazione de EVlink Wallbox - Installationshandbuch nl EVlink Wallbox - Installatiegids no EVlink Wallbox - Installasjonsveiledning sv EVlink Wallbox - Installationsguide

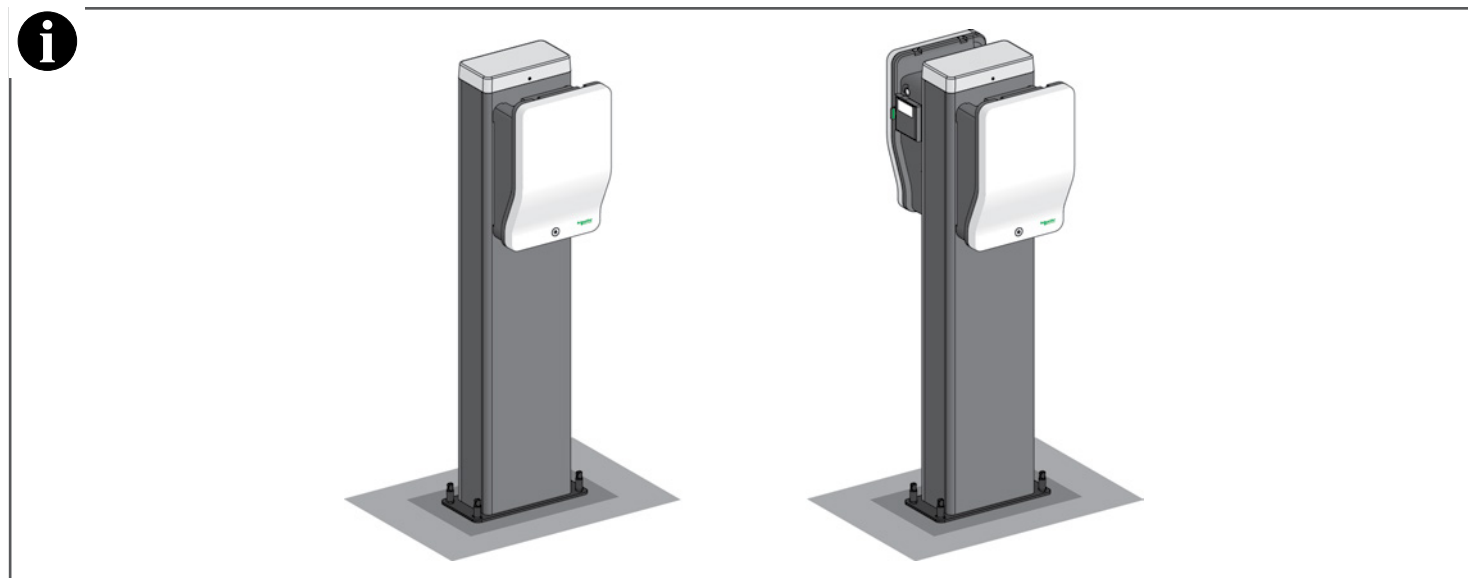







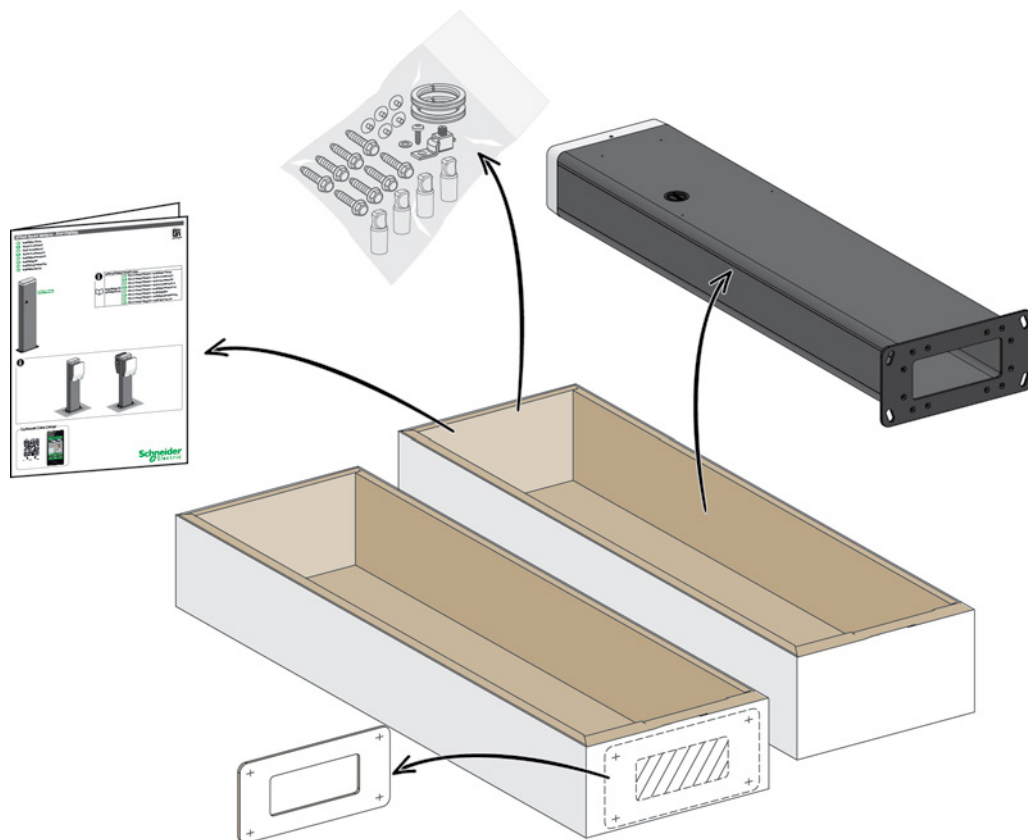

Customer Care Center

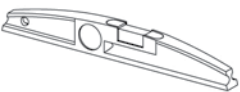
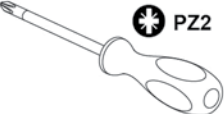

<p>This document must be kept for future use.</p> <p>IMPORTANT NOTE</p> <ul style="list-style-type: none"> ■ This accessory should be installed, repaired and maintained only by qualified personnel. No responsibility is assumed by Schneider Electric for any consequences arising out of the use of this document. ■ A qualified person is one who has skills and knowledge related to the construction, installation and operation of electrical equipment and who has received safety training to recognize and avoid the hazards involved. ■ Read this document carefully and examine the accessory to become familiar with its operation before installing it. ■ All applicable local, regional, and national regulations must be respected when installing, repairing, and maintaining this accessory. ■ This accessory should not be installed if, when unpacking, you observe that it is damaged. 	<p>Ce document doit être conservé pour une utilisation future.</p> <p>REMARQUE IMPORTANTE</p> <ul style="list-style-type: none"> ■ L'installation, la réparation et la maintenance de cet accessoire doivent être assurées uniquement par des personnes qualifiées. Schneider Electric décline toute responsabilité quant aux éventuelles conséquences découlant de l'utilisation de ce document. ■ Une personne qualifiée est une personne disposant de compétences et de connaissances en matière de construction, installation et fonctionnement du matériel électrique et ayant bénéficié d'une formation de sécurité afin de percevoir et d'éviter les dangers associés. ■ Lisez attentivement ce document et examinez l'accessoire pour vous familiariser avec son fonctionnement avant de faire son installation. ■ Toutes les réglementations locales, régionales et nationales applicables doivent être respectées lors de l'installation, réparation et maintenance de cet accessoire. ■ Cet accessoire ne doit pas être installé si vous constatez lors du déballage qu'il est endommagé. 	<p>Se recomienda conservar este documento para utilizarlo en el futuro.</p> <p>NOTA IMPORTANTE</p> <ul style="list-style-type: none"> ■ La instalación, la reparación y el mantenimiento de este accesorio deberán ser realizados solo por personal cualificado. Schneider Electric no se hace responsable de ninguna de las consecuencias derivadas del uso de este documento. ■ Una persona cualificada es aquella que cuenta con la capacidad y los conocimientos relativos a la construcción, la instalación y el funcionamiento de equipos eléctricos y que se ha formado para saber reconocer y evitar los riesgos que conllevan tales equipos. ■ Lea este documento atentamente y examine el accesorio para familiarizarse con su funcionamiento antes de la instalación. ■ Durante la instalación, la reparación y el mantenimiento de este accesorio, se deben respetar todas las normativas locales, regionales y nacionales aplicables. ■ No instale este accesorio si durante el desembalaje observa que está dañado. 	<p>Conservare questo documento per uso futuro.</p> <p>IMPORTANTE</p> <ul style="list-style-type: none"> ■ Le operazioni di manutenzione, riparazione e installazione di questo accessorio devono essere effettuate solo da personale qualificato. Schneider Electric non si assume alcuna responsabilità per eventuali conseguenze derivanti dall'uso di questo documento. ■ Per personale qualificato si intendono persone in possesso di capacità e conoscenze specifiche sulla costruzione, l'installazione e il funzionamento di apparecchiature elettriche e addestrate per riconoscere ed evitare i possibili rischi. ■ Leggere attentamente questo documento ed esaminare l'apparecchiatura per acquisire dimestichezza con il funzionamento prima di installarla. ■ Durante l'installazione, la riparazione e la manutenzione del presente accessorio devono essere rispettate tutte le normative locali, regionali e nazionali. ■ L'accessorio non deve essere installato se, durante il disimballaggio, si notano parti danneggiate.
<p>Bewahren Sie bitte dieses Dokument als Referenz für den weiteren Gebrauch auf.</p> <p>WICHTIGER HINWEIS</p> <ul style="list-style-type: none"> ■ Dieses Zubehör darf nur von qualifiziertem Fachpersonal installiert, repariert und gewartet werden. Schneider Electric haftet nicht für Schäden, die durch die Verwendung dieses Dokuments entstehen. ■ Als Fachpersonal gelten Mitarbeiter, die über Qualifikationen und Kenntnisse hinsichtlich der Konstruktion, der Installation und des Betriebs elektrischer Geräte verfügen und eine Schulung zur Erkennung und Vermeidung möglicher Gefahren absolviert haben. ■ Lesen Sie sich dieses Dokument bitte sorgfältig durch und machen Sie sich mit dem Zubehör, dessen Betrieb und Bedienung vertraut, bevor Sie mit der Installation beginnen. ■ Bei der Installation, Reparatur und Wartung des Zubehörs sind alle geltenden örtlichen, regionalen und nationalen Regelungen und Vorschriften einzuhalten. ■ Installieren Sie das Zubehör nicht, wenn Sie bei der Entnahme aus der Verpackung Materialschäden feststellen können. 	<p>Bewaar dit document voor later gebruik.</p> <p>BELANGRIJKE OPMERKING</p> <ul style="list-style-type: none"> ■ Dit accessoire mag alleen worden geïnstalleerd, gerepareerd en onderhouden door gekwalificeerd personeel. Schneider Electric aanvaardt geen aansprakelijkheid voor mogelijke gevolgen die voortvloeien uit het gebruik van dit document. ■ Een gekwalificeerde persoon is iemand met de nodige vaardigheden en kennis met betrekking tot de bouw, installatie en werking van elektrische apparaten en die is getraind in het herkennen en vermijden van de inherente gevaren. ■ Lees dit document zorgvuldig door en bestudeer het accessoire om vertrouwd te raken met de werking ervan, voordat u het installeert. ■ Neem tijdens de installatie, het repareren en het onderhoud van dit accessoire alle toepasselijke lokale, regionale en landelijke regelgevingen in acht. ■ Installeer dit accessoire niet als u bij het uitpakken van het accessoire constateert dat het is beschadigd. 	<p>Dette dokumentet må beholdes for fremtidig bruk.</p> <p>VIKTIG!</p> <ul style="list-style-type: none"> ■ Dette tilbehøret må bare installeres, repareres og vedlikeholdes av kvalifisert personell. Schneider Electric påtar seg intet ansvar for eventuelle konsekvenser av bruken av dette dokumentet. ■ En kvalifisert person er en som har ferdigheter og kunnskaper relatert til bygging, installasjon og bruk av elektrisk utstyr, og som har gjennomgått sikkerhetsopplæring for å se og unngå farer som er involvert. ■ Les dette dokumentet nøye og undersøk tilbehøret for å gjøre deg kjent med virkemåten før installering. ■ Alle gjeldende lokale, regionale og nasjonale bestemmelser må overholdes ved installering, reparasjon og vedlikehold av tilbehøret. ■ Dette tilbehøret må ikke installeres hvis du ser at det er skadet når du pakker det ut. 	<p>Detta dokument måste sparas för framtida bruk.</p> <p>VIKTIG!</p> <ul style="list-style-type: none"> ■ Denna utrustning ska endast installeras, repareras och underhållas av behörig personal. Schneider Electric ansvarar inte för eventuella följder av användningen av denna dokumentation. ■ En behörig person är en person som har färdigheter och kunskap om konstruktion, installation och drift av elutrustning och som har genomgått säkerhetsutbildning för att kunna identifiera och undvika de faror som kan uppstå. ■ Läs dessa instruktioner noggrant och bekanta dig med hur utrustningen fungerar innan du påbörjar installationen. ■ Alla tillämpliga lokala, regionala och nationella bestämmelser måste respekteras vid installation, reparation och underhåll av denna utrustning. ■ Det här tillbehøret ska inte installeras om du under uppackningen märker att det är skadat.

<p>▲ CAUTION / ATTENTION / ATENCIÓN / ATTENZIONE / VORSICHT / LET OP / FORSIKTIG / OBSERVERA</p>			
<p>HEAVY OBJECT</p> <p>The pedestal must be handled by two persons wearing suitable protective gloves.</p> <p>Failure to follow these instructions can result in injury or equipment damage.</p>	<p>OBJET LOURD</p> <p>Manipulez le pied à deux personnes avec des gants de protection appropriés.</p> <p>Le non-respect de ces instructions peut provoquer des blessures ou des dommages matériels.</p>	<p>OBJETO PESADO</p> <p>El pedestal debe ser manipulado por dos personas equipadas con guantes de protección adecuados.</p> <p>Si no se siguen estas instrucciones pueden producirse lesiones personales o daños en el equipo.</p>	<p>OGGETTO PESANTE</p> <p>Il piedistallo deve essere maneggiato da due persone con guanti di protezione adeguati.</p> <p>Il mancato rispetto di queste istruzioni può provocare infortuni o danni alle apparecchiature.</p>
<p>SCHWERES OBJEKT</p> <p>Das Gestell muss von zwei Personen bewegt werden, die geeignete Schutzhandschuhe tragen müssen.</p> <p>Die Nichtbeachtung dieser Anweisungen kann Verletzungen oder Sachschäden zur Folge haben.</p>	<p>ZWAAR OBJECT</p> <p>De voet moet door twee personen worden gehanteerd. Draag geschikte beschermende handschoenen.</p> <p>Het niet opvolgen van deze instructies kan leiden tot letsel of beschadiging van de apparatuur.</p>	<p>TUNGT OBJEKT</p> <p>Sokkelen må håndteres av to personer som bruker egnede vernehansker.</p> <p>Hvis disse instruksjonene ikke følges, kan det medføre person- eller utstyrsskade.</p>	<p>TUNGT FÖREMÅL</p> <p>Stativet måste hanteras av två personer som bär lämpliga skyddshandskar.</p> <p>Om inte anvisningarna följs kan person- och materialskador uppstå.</p>

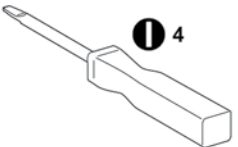

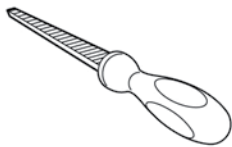
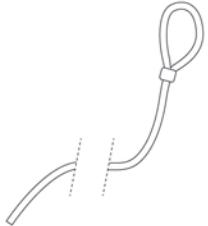
	$\text{Ø}40 \leq D \leq \text{Ø}46 \text{ mm}$ 			
				

⚠️ ⚠️ DANGER / DANGER / PELIGRO / PERICOLO / GEFAHR / GEVAAR / FARE / FARA

<p>HAZARD OF ELECTRIC SHOCK, EXPLOSION OR ARC FLASH Install a ground rod if the ground resistance is greater than the threshold defined in the applicable standards and local laws. Failure to follow these instructions will result in death or serious injury.</p>	<p>RISQUE DE CHOC ELECTRIQUE, D'EXPLOSION OU D'ARC ELECTRIQUE Installez un piquet de terre si la résistance de terre est supérieure au seuil défini dans les normes et réglementations locales en vigueur. Le non-respect de ces instructions provoquera la mort ou des blessures graves.</p>	<p>RIESGO DE DESCARGA ELÉCTRICA, EXPLOSIÓN O ARCO ELÉCTRICO Instale una varilla de conexión a tierra en el caso de que la resistencia a tierra sea mayor que el umbral definido en los estándares y la legislación local aplicables. Si no se siguen estas instrucciones provocará lesiones graves o incluso la muerte.</p>	<p>RISCHIO DI SCOSSE ELETTRICHE, ESPLOSIONE O ARCO ELETTRICO Installare una barra di messa a terra se la resistenza di terra è maggiore della soglia definita negli standard applicabili e nelle normative locali. Il mancato rispetto di queste istruzioni provocherà morte o gravi infortuni.</p>
<p>STROMSCHLAG-, EXPLOSIONS- ODER LICHTBOGENGEFAHR Installieren Sie eine Erdungsstange, wenn der Bodenwiderstand größer ist als der durch Industriestandards und lokale Gesetze definierte Grenzwert. Die Nichtbeachtung dieser Anweisungen führt zu Tod oder schwereren Verletzungen.</p>	<p>GEVAAR VAN ELEKTRISCHE SCHOKKEN, ONTPLOFFING EN VLAMBOGEN Installeer een aardelektrode als de aardingsweerstand hoger is dan de drempelwaarde die is gedefinieerd in de geldende normen en wetgeving. Het niet opvolgen van deze instructies kan leiden tot de dood of ernstig letsel.</p>	<p>FARE FOR ELEKTRISK STØT, EKSPLOSIJON ELLER LYSBUE Installer et jordspyd hvis jordingsmotstanden er større enn terskelen definert i gjeldende standarder og lokale lover. Hvis disse instruksjonene ikke følges, vil det medføre dødsfall eller alvorlig personskade.</p>	<p>RISK FÖR ELSTÖTAR, EXPLOSION ELLER ÖVERSLAG Installera en jordstav om markmotståndet är större än tröskelvärdet enligt tillämpliga standarder och lokala lagar. Om inte anvisningarna följs uppstår livsfara eller risk för allvarliga personskador.</p>

NOTICE / AVIS / AVISO / AVVISO / HINWEIS / OPMERKING / LES DETTE / OBS

<p>RISK OF DAMAGING THE PEDESTAL ■ The pedestal must be attached to the ground in accordance with applicable standards and local laws. ■ The pedestal must be secured with stainless steel M14 threaded rods (not supplied). ■ Impact protection devices (impact by vehicle) must be installed around the pedestal. Failure to follow these instructions can result in equipment damage.</p>	<p>RISQUE D'ENDOMMAGEMENT DU PIED ■ Le pied doit être fixé au sol suivant les normes et réglementations locales en vigueur. ■ Le pied doit être fixé avec des tiges filetées M14 en acier inoxydable (non fournies). ■ Des protections anti-choc (heurt par un véhicule) doivent être ajoutées autour du pied. Le non-respect de ces instructions peut provoquer des dommages matériels.</p>	<p>RIESGO DE DAÑOS EN EL PEDESTAL ■ El pedestal debe estar conectado a tierra de conformidad con los estándares y la legislación local aplicables. ■ El pedestal deberá fijarse con varillas roscadas M14 de acero inoxidable (no suministradas). ■ Deberán instalarse dispositivos de protección ante impactos (por ejemplo, el impacto de un vehículo) alrededor del pedestal. Si no se siguen estas instrucciones pueden producirse daños en el equipo.</p>	<p>RISCHIO DI DANNEGGIARE IL PIEDISTALLO ■ Il piedistallo deve essere collegato a terra secondo gli standard applicabili e le leggi locali. ■ Il piedistallo deve essere fissato con aste filettate M14 di acciaio inossidabile. ■ Attorno al piedistallo devono essere installati dispositivi di protezione dagli impatti (impatto da veicolo). Il mancato rispetto di queste istruzioni può provocare danni alle apparecchiature.</p>
<p>RISIKO EINER BESCHÄDIGUNG DES GESTELLS ■ Das Gestell muss gemäß geltenden Industriestandards und lokalen Gesetzen mit dem Boden verbunden sein. ■ Das Gestell muss mit M14-Gewindestangen aus Edelstahl (nicht im Lieferumfang inbegriffen) gesichert werden. ■ Um das Gestell herum muss ein Aufprallschutz (Stoßschutz für Fahrzeuge) installiert werden. Die Nichtbeachtung dieser Anweisungen kann Sachschäden zur Folge haben.</p>	<p>KANS OP BESCHADIGING VAN DE VOET ■ Bevestig de voet op de ondergrond volgens de geldende normen en wetgeving. ■ Maak de voet vast met roestvrijstalen M14-draadstangen (niet meegeleverd). ■ Plaats anti-schokbeveiligingen (bescherming tegen botsing door voertuigen) rond de voet. Het niet opvolgen van deze instructies kan leiden tot materiaalbeschadiging.</p>	<p>FARE FOR Å SKADE SOKKELEN ■ Sokkelen må festes til bakken i henhold til gjeldende standarder og lokale lover. ■ Sokkelen må festes med gjengede M14-staver i rustfritt stål (følger ikke med). ■ Anordninger for beskyttelse mot støt (støt fra kjøretøy) må installeres rundt sokkelen. Hvis disse instruksjonene ikke følges, kan det medføre utstyrsskade.</p>	<p>RISK FÖR SKADA PÅ STATIVET ■ Stativet måste sättas i marken enligt gällande standarder och lokala lagar. ■ Stativet måste säkras med stavar i rostfritt stål med M14-gångor (medföljer inte). ■ Skydd mot stötar (från fordon) måste installeras runt om stativet. Om inte anvisningarna följs kan materialskador uppstå.</p>

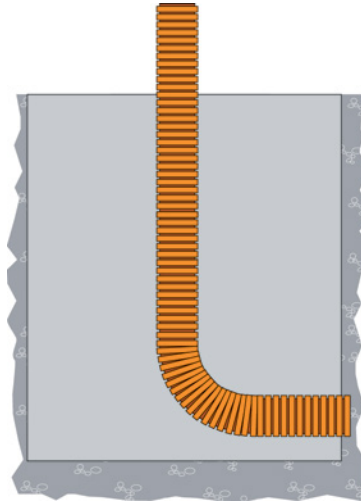

en

The pedestal is designed to accommodate up to two sleeves of maximum diameter 63 mm.

fr

Le pied est prévu pour recevoir jusqu'à deux fourreaux de diamètre 63 mm maximum.

es

El pedestal está diseñado para alojar hasta dos manguitos con un diámetro máximo de 63 mm.

it

Il piedistallo è progettato per contenere fino a due manicotti del diametro massimo di 63 mm.

de

Das Gestell ist für die Unterbringung von bis zu zwei Kabelführungen mit einem Durchmesser von maximal 63 mm gedacht.

nl

In de voet is ruimte voor twee kokers met een maximum diameter van 63 mm.

no

Sokkelen er konstruert for opptil to hylser med en maksimum diameter på 63 mm.

sv

Stativet har utformats för att rymma upp till två skyddsslangar med en diameter på 63 mm.

$\frac{\text{mm}}{\text{in.}}$

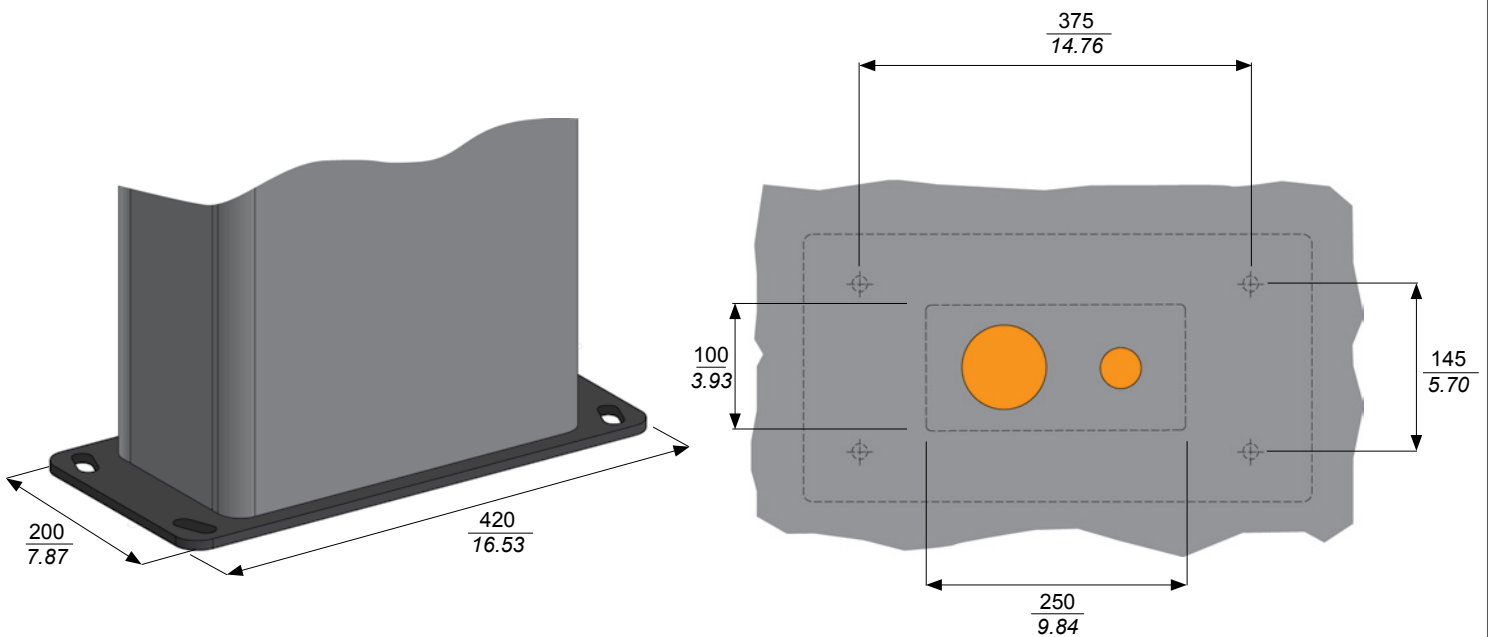

2 Civil works / Génie civil / Ingeniería civil / Ingegneria civile / Tiefbau / Civieltchnische werkzaamheden / Anleggsvirksomhet / Anläggning

mm
in.

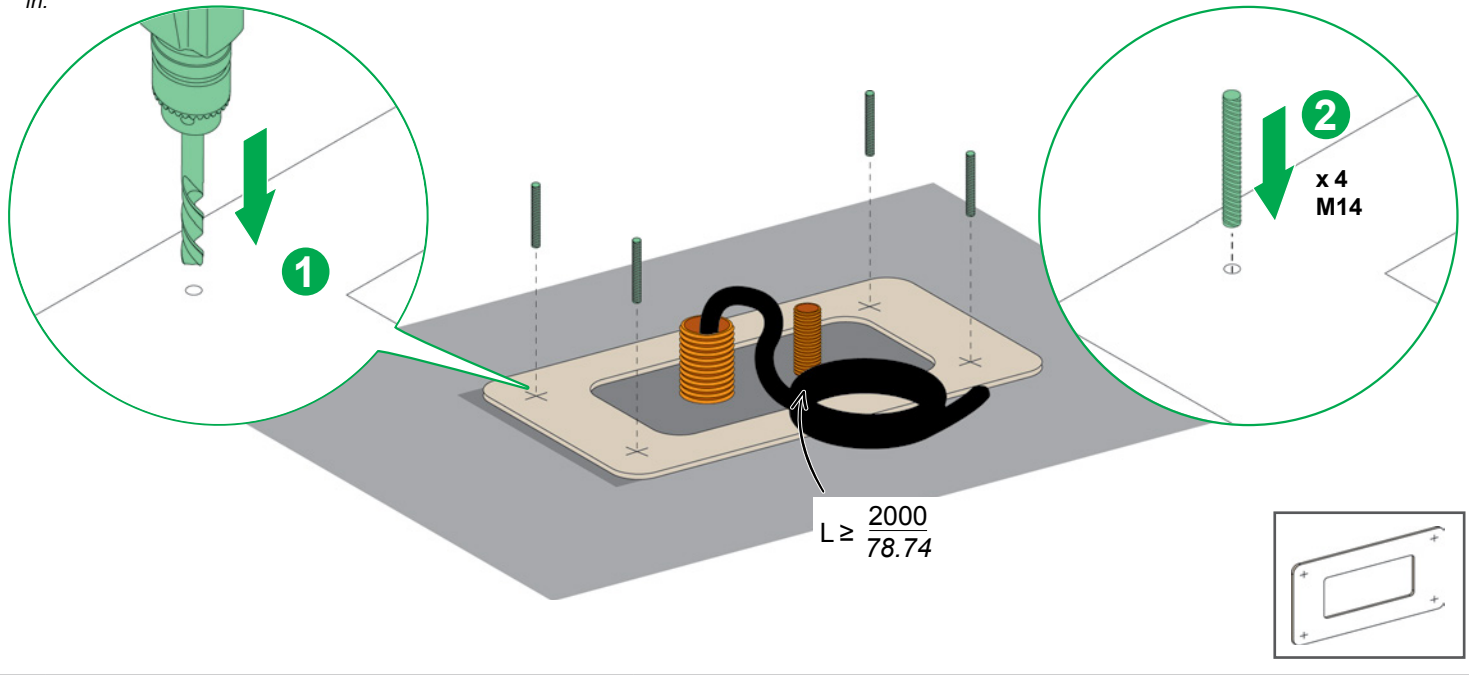

3 Preparing the pedestal / Préparation du pied / Preparación del pedestal / Preparazione del piedistallo / Vorbereitung des Gestells / Voet voorbereiden / Klargjøre sokkelen / Förbereda stativet

⚠️ DANGER / DANGER / PELIGRO / PERICOLO / GEFAHR / GEVAAR / FARE / FARA

<p>HAZARD OF ELECTRIC SHOCK, EXPLOSION OR ARC FLASH Remember to position the edge protection supplied to prevent damage to the cables. Failure to follow these instructions will result in death or serious injury.</p>	<p>RISQUE DE CHOC ELECTRIQUE, D'EXPLOSION OU D'ARC ELECTRIQUE Veillez à mettre en place les protections de chants fournies pour ne pas endommager les câbles. Le non-respect de ces instructions provoquera la mort ou des blessures graves.</p>	<p>RIESGO DE DESCARGA ELÉCTRICA, EXPLOSIÓN O ARCO ELÉCTRICO Asegúrese de colocar los protectores de canto proporcionados para evitar dañar los cables. Si no se siguen estas instrucciones provocará lesiones graves o incluso la muerte.</p>	<p>RISCHIO DI SCOSSE ELETTRICHE, ESPLOSIONE O ARCO ELETTRICO Accertatevi di posizionare le protezioni dei bordi fornite per non danneggiare i cavi. Il mancato rispetto di queste istruzioni provocherà morte o gravi infortuni.</p>
<p>STROMSCHLAG-, EXPLOSIONS- ODER LICHTBOGENGEFAHR Vergessen Sie nicht, die beiliegenden Kantenschutzvorrichtungen einzusetzen, um eine Beschädigung der Kabel zu vermeiden. Die Nichtbeachtung dieser Anweisungen führt zu Tod oder schwereren Verletzungen.</p>	<p>GEVAAR VAN ELEKTRISCHE SCHOKKEN, ONTPLOFFING EN VLAMBOGEN Vergeet niet de meegeleverde doorvoertules aan te brengen om beschadiging van de kabels te voorkomen. Het niet opvolgen van deze instructies kan leiden tot de dood of ernstig letsel.</p>	<p>FARE FOR ELEKTRISK STØT, EKSPLOSJON ELLER LYSBUE Bruk kantbeskyttere for å unngå skader på kablene. Hvis disse instruksjonene ikke følges, vil det medføre dødsfall eller alvorlig personskade.</p>	<p>RISK FÖR ELSTÖTAR, EXPLOSION ELLER ÖVERSLAG Glöm inte att sätta i de medföljande kabelkopplingarna för att inte skada kablarna. Om inte anvisningarna följs uppstår livsfara eller risk för allvarliga personskador.</p>

⚠️ CAUTION / ATTENTION / ATENCIÓN / ATTENZIONE / VORSICHT / LET OP / FORSIKTIG / OBSERVERA

<p>RISK OF CUTTING Wear suitable protective gloves. Failure to follow these instructions can result in injury or equipment damage.</p>	<p>RISQUE DE COUPEURE Mettez des gants de protection appropriés. Le non-respect de ces instructions peut provoquer des blessures ou des dommages matériels.</p>	<p>RIESGO DE CORTES Lleve puestos guantes de protección adecuados. Si no se siguen estas instrucciones pueden producirse lesiones personales o daños en el equipo.</p>	<p>RISCHIO DI TAGLI Indossare guanti di protezione adeguati. Il mancato rispetto di queste istruzioni può provocare infortuni o danni alle apparecchiature.</p>
<p>GEFAHR EINER SCHNEIDEVERLETZUNG Tragen Sie geeignete Schutzhandschuhe. Die Nichtbeachtung dieser Anweisungen kann Verletzungen oder Sachschäden zur Folge haben.</p>	<p>KANS OP SNIJWONDEN Draag geschikte beschermende handschoenen. Het niet opvolgen van deze instructies kan leiden tot letsel of beschadiging van de apparatuur.</p>	<p>FARE FOR KUTTSKADER Bruk egnede vernehansker. Hvis disse instruksjonene ikke følges, kan det medføre person- eller utstyrsskade.</p>	<p>RISK FÖR SKÄRSKADOR Bär lämpliga skyddshandskar. Om inte anvisningarna följs kan person- och materialskador uppstå.</p>

3 Preparing the pedestal / Préparation du pied / Preparación del pedestal / Preparazione del piedistallo / Vorbereitung des Gestells / Voet voorbereiden / Klargjøre sokkelen / Förbereda stativet

NOTICE / AVIS / AVISO / AVVISO / HINWEIS / OPMERKING / LES DETTE / OBS

<p>RISK OF DAMAGING THE PEDESTAL Place the pedestal on its packaging. Failure to follow these instructions can result in equipment damage.</p>	<p>RISQUE D'ENDOMMAGEMENT DU PIED Posez le pied sur son emballage. Le non-respect de ces instructions peut provoquer des dommages matériels.</p>	<p>RIESGO DE DAÑOS EN EL PEDESTAL Coloque el pedestal sobre su embalaje. Si no se siguen estas instrucciones pueden producirse daños en el equipo.</p>	<p>RISCHIO DI DANNEGGIARE IL PIEDISTALLO Appoggiare il piedistallo sulla confezione. Il mancato rispetto di queste istruzioni può provocare danni alle apparecchiature.</p>
<p>RISIKO EINER BESCHÄDIGUNG DES GESTELLS Platzieren Sie das Gestell auf der Verpackung. Die Nichtbeachtung dieser Anweisungen kann Sachschäden zur Folge haben.</p>	<p>KANS OP BESCHADIGING AAN DE VOET Plaats de voet op het verpakkingsmateriaal. Het niet opvolgen van deze instructies kan leiden tot materiaalbeschadiging.</p>	<p>FARE FOR Å SKADE SOKKELEN Plasser sokkelen på emballasjen. Hvis disse instruksjonene ikke følges, kan det medføre utstyrsskade.</p>	<p>RISK FÖR SKADA PÅ STATIVET Placera stativet på dess förpackning. Om inte anvisningarna följs kan materialskador uppstå.</p>

3.1 For a single charging station / Pour une seule borne de charge / Para una estación de carga individual / Per una sola stazione di ricarica / Für eine einzelne Ladestation / Voor één laadstation / For én ladestasjon / För en enstaka laddningsstation

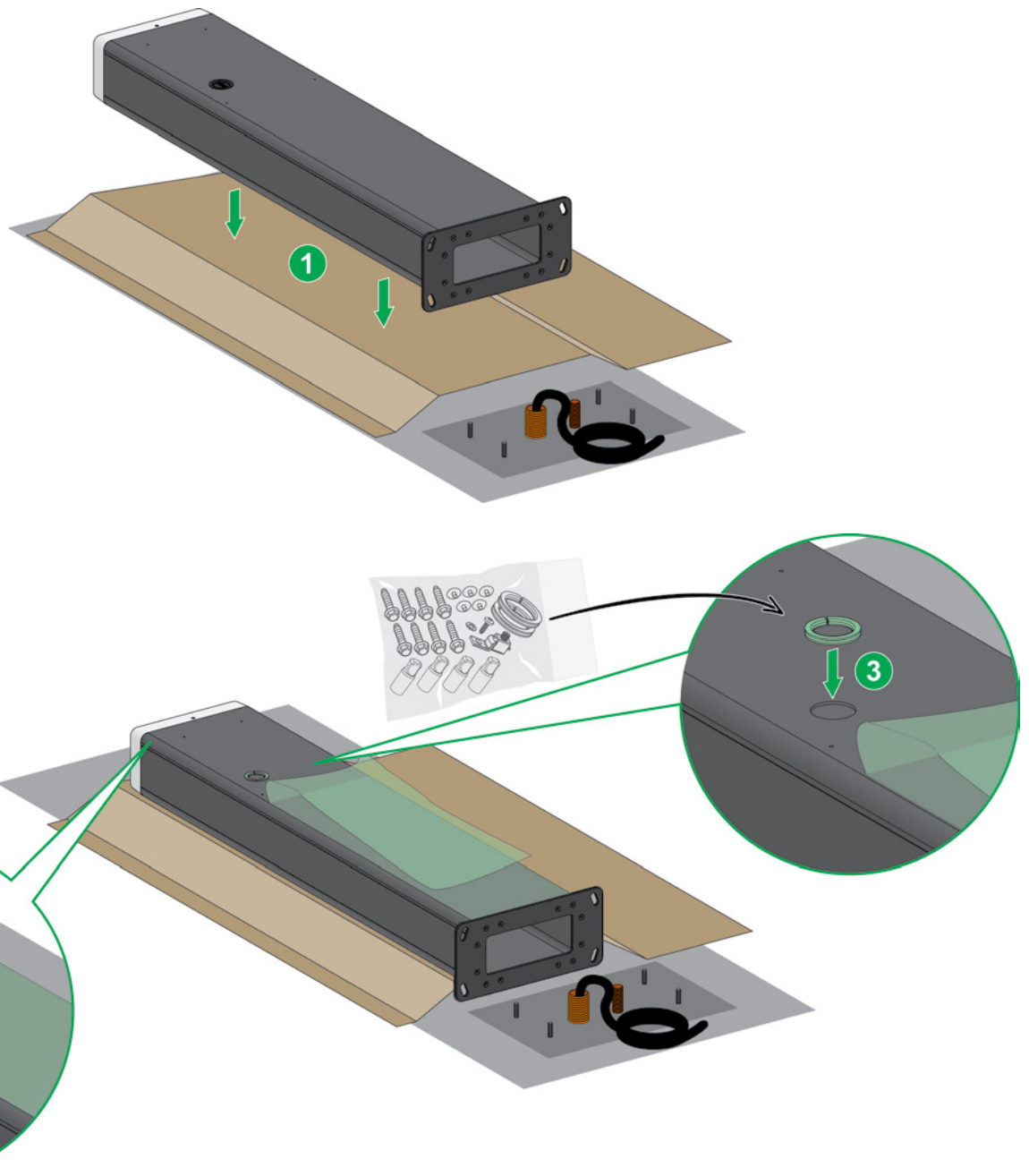

3 Preparing the pedestal / Préparation du pied / Preparación del pedestal / Preparazione del piedistallo / Vorbereitung des Gestells / Voet voorbereiden / Klargjøre sokkelen / Förbereda stativet

3.1 For a single charging station / Pour une seule borne de charge / Para una estación de carga individual / Per una sola stazione di ricarica / Für eine einzelne Ladestation / Voor één laadstation / For én ladestasjon / För en enstaka laddningsstation

en

To simplify the illustrations, only the power wiring is shown in the remainder of the document.

fr

Pour simplifier les illustrations seul le câblage de la puissance est représenté dans la suite du document.

es

Con el objetivo de simplificar las ilustraciones, solo se muestra el cableado de alimentación en el resto del documento.

it

Per motivi di semplificazione, nel resto del documento viene mostrato solo il cablaggio di alimentazione.

de

Zur Vereinfachung der Abbildung wird im weiteren Verlauf nur die Stromzufuhr gezeigt.

nl

Om de illustraties te vereenvoudigen, wordt in de rest van het document alleen de voedingskabel weergegeven.

no

For å forenkle illustrasjonene vises bare strømkoblingene i resten av dokumentet.

sv

För att förenkla illustrationerna visas bara strömledningar i resten av dokumentet.

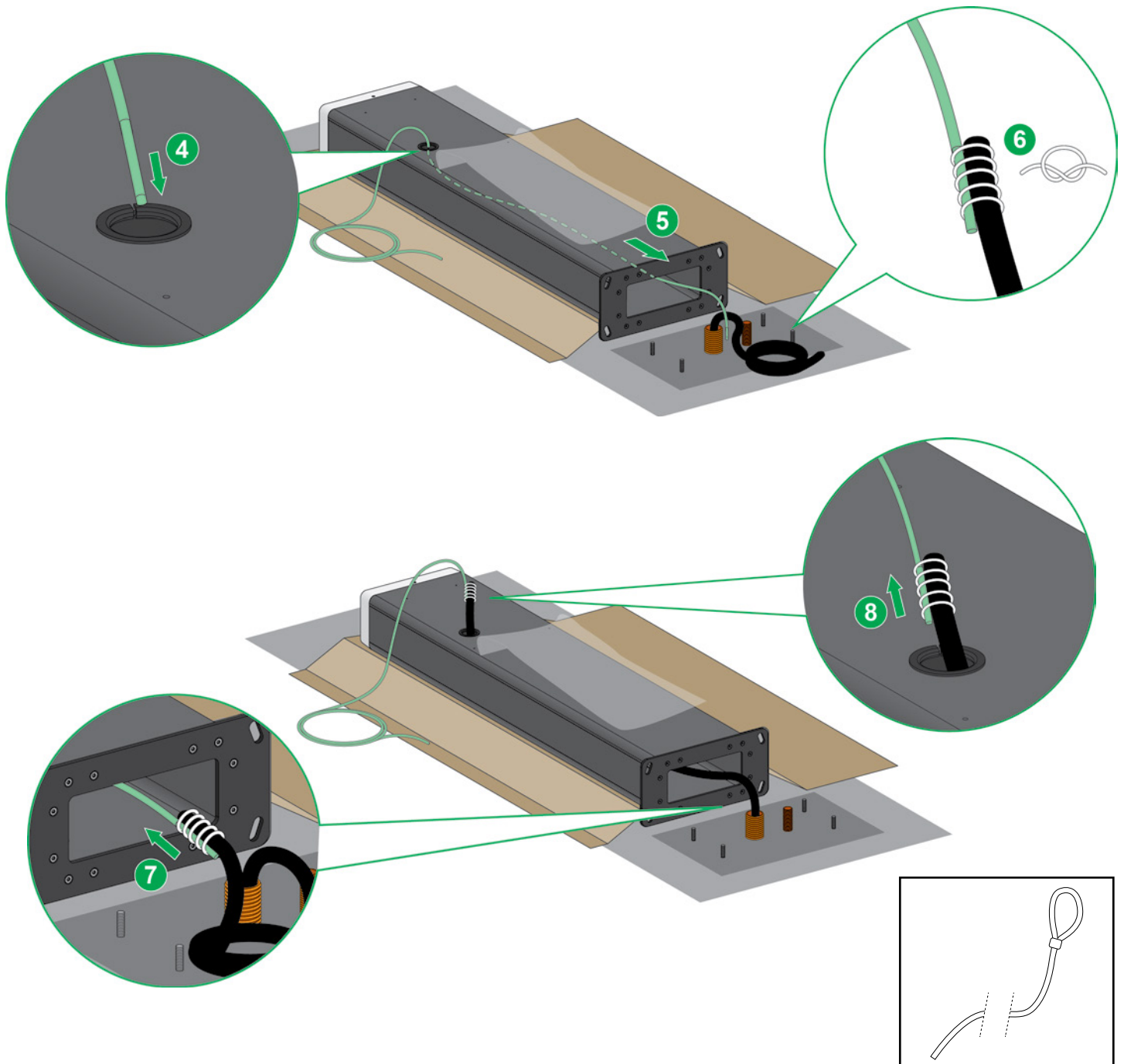

3 Preparing the pedestal / Préparation du pied / Preparación del pedestal / Preparazione del piedistallo / Vorbereitung des Gestells / Voet voorbereiden / Klargjøre sokkelen / Förbereda stativet

3.2 For two charging stations / Pour deux bornes de charge / Para dos estaciones de carga / Per due stazioni di ricarica / Für zwei Ladestationen / Voor twee laadstations / For to ladestasjoner / För två laddningsstationer

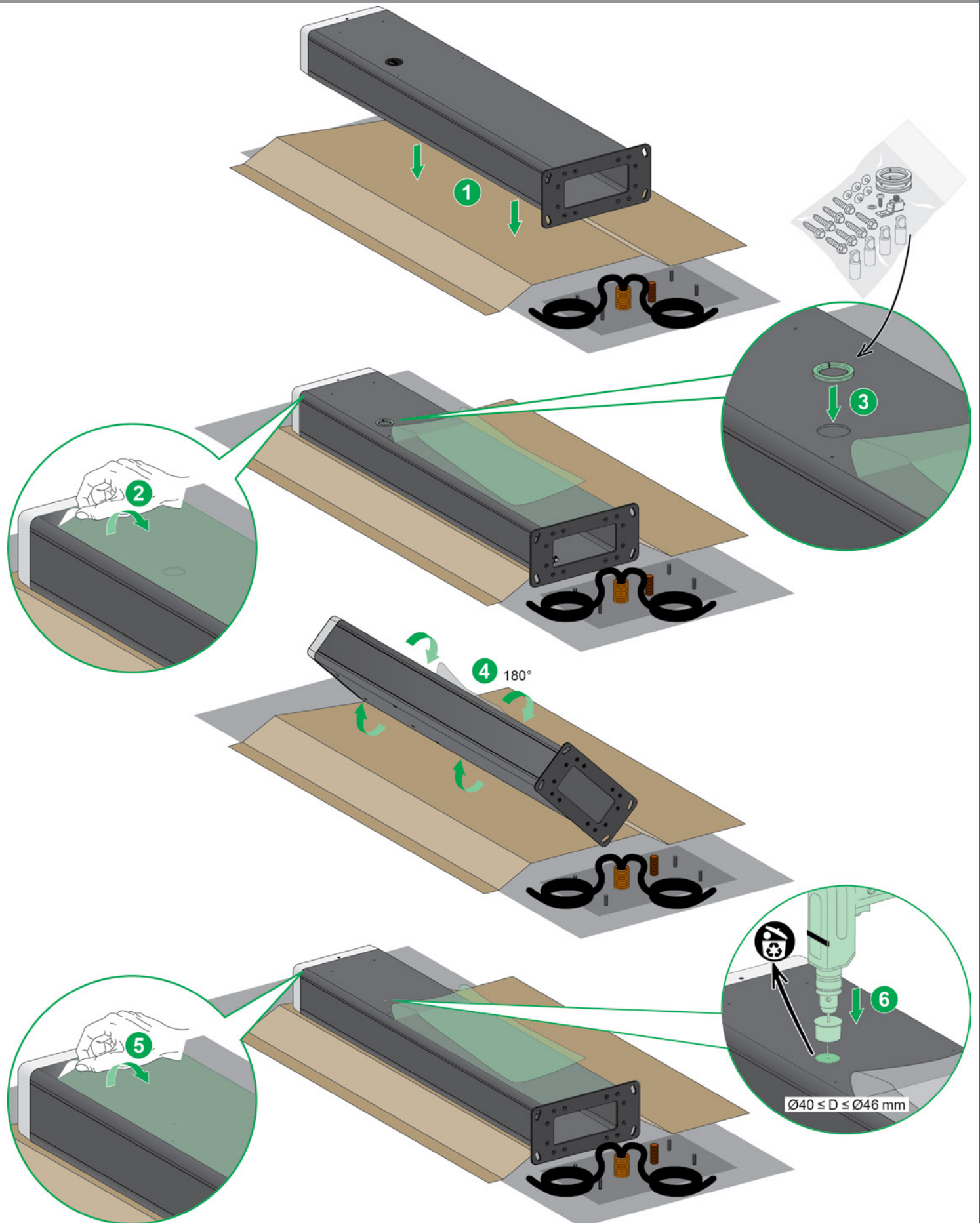

3 Preparing the pedestal / Préparation du pied / Preparación del pedestal / Preparazione del piedistallo / Vorbereitung des Gestells / Voet voorbereiden / Klargjøre sokkelen / Förbereda stativet

3.2 For two charging stations / Pour deux bornes de charge / Para dos estaciones de carga / Per due stazioni di ricarica / Für zwei Ladestationen / Voor twee laadstations / For to ladestasjoner / För två laddningsstationer

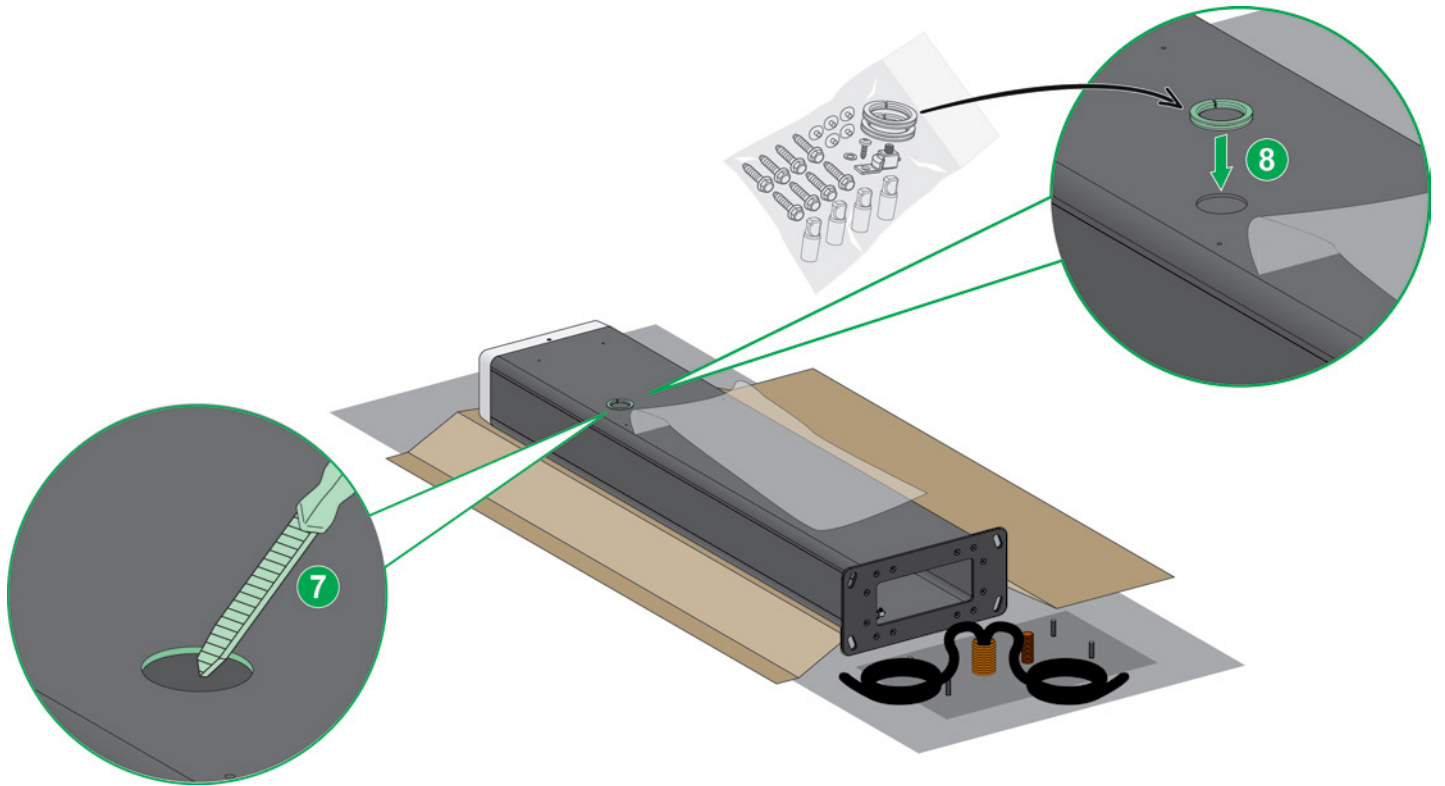

en

To simplify the illustrations, only the power wiring is shown in the remainder of the document.

fr

Pour simplifier les illustrations seul le câblage de la puissance est représenté dans la suite du document.

es

Con el objetivo de simplificar las ilustraciones, solo se muestra el cableado de alimentación en el resto del documento.

it

Per motivi di semplificazione, nel resto del documento viene mostrato solo il cablaggio di alimentazione.

de

Zur Vereinfachung der Abbildung wird im weiteren Verlauf nur die Stromzufuhr gezeigt.

nl

Om de illustraties te vereenvoudigen, wordt in de rest van het document alleen de voedingskabel weergegeven.

no

For å forenkle illustrasjonene vises bare strømkoblingene i resten av dokumentet.

sv

För att förenkla illustrationerna visas bara strömledningar i resten av dokumentet.

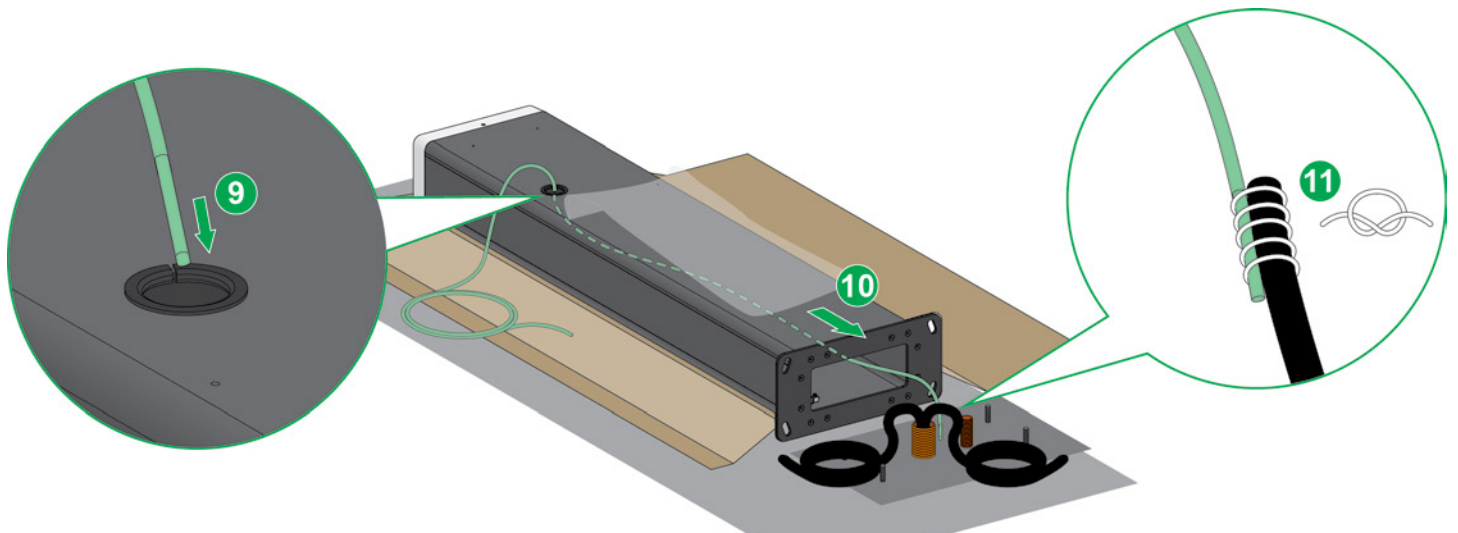

3 Preparing the pedestal / Préparation du pied / Preparación del pedestal / Preparazione del piedistallo / Vorbereitung des Gestells / Voet voorbereiden / Klargjøre sokkelen / Förbereda stativet

3.2 For two charging stations / Pour deux bornes de charge / Para dos estaciones de carga / Per due stazioni di ricarica / Für zwei Ladestationen / Voor twee laadstations / For to ladestasjon / För två laddningsstationer

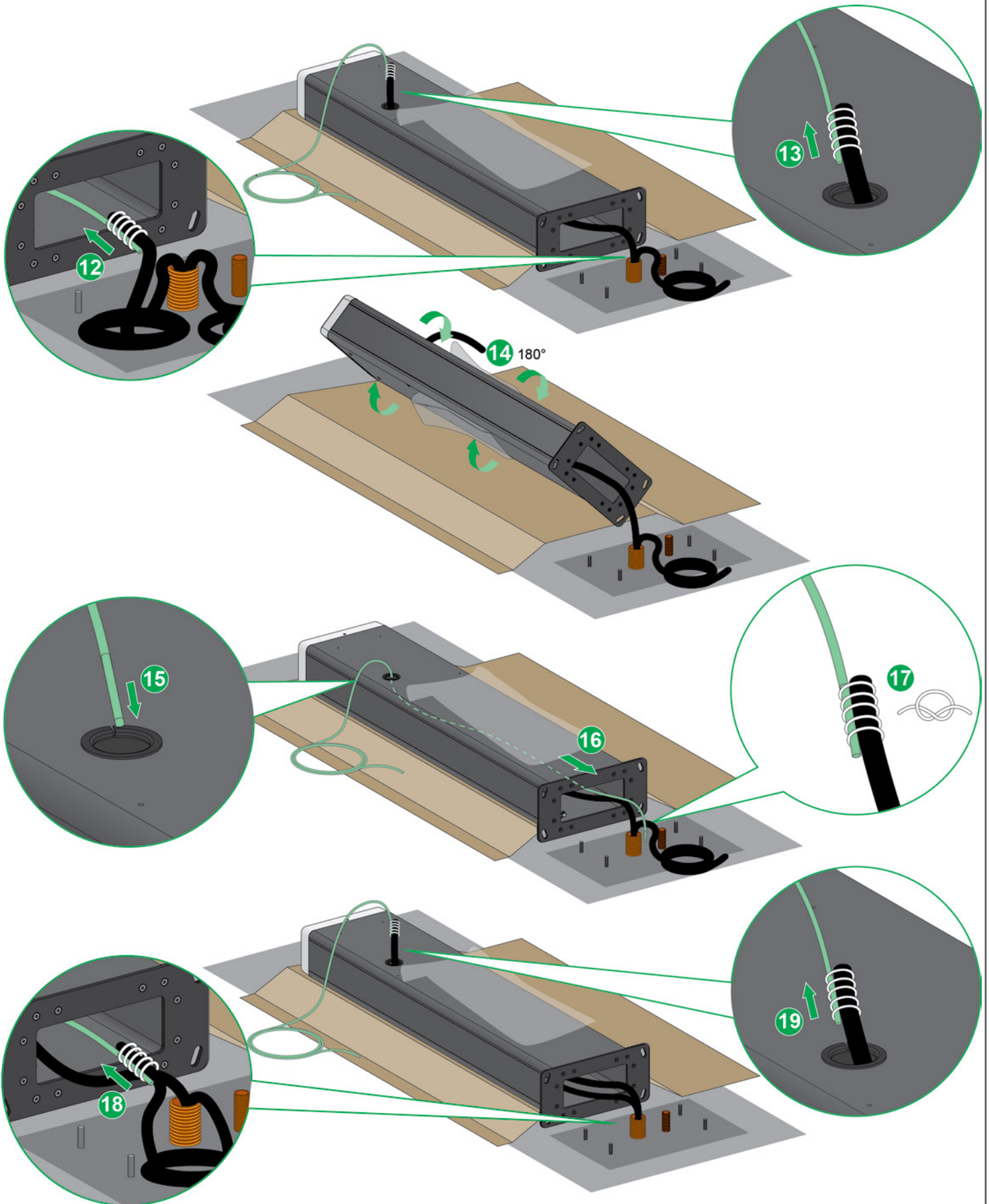

⚠️ DANGER / DANGER / PELIGRO / PERICOLO / GEFAHR / GEVAAR / FARE / FARA

<p>HAZARD OF ELECTRIC SHOCK, EXPLOSION OR ARC FLASH Install a ground rod if the ground resistance is greater than the threshold defined in the applicable standards and local laws. Failure to follow these instructions will result in death or serious injury.</p>	<p>RISQUE DE CHOC ELECTRIQUE, D'EXPLOSION OU D'ARC ELECTRIQUE Installez un piquet de terre si la résistance de terre est supérieure au seuil défini dans les normes et réglementations locales en vigueur. Le non-respect de ces instructions provoquera la mort ou des blessures graves.</p>	<p>RIESGO DE DESCARGA ELÉCTRICA, EXPLOSIÓN O ARCO ELÉCTRICO Instale una varilla de conexión a tierra en el caso de que la resistencia a tierra sea mayor que el umbral definido en los estándares y la legislación local aplicables. Si no se siguen estas instrucciones provocará lesiones graves o incluso la muerte.</p>	<p>RISCHIO DI SCOSSE ELETTRICHE, ESPLOSIONE O ARCO ELETTRICO Installare una barra di messa a terra se la resistenza di terra è maggiore della soglia definita negli standard applicabili e nelle normative locali. Il mancato rispetto di queste istruzioni provocherà morte o gravi infortuni.</p>
<p>STROMSCHLAG-, EXPLOSIONS- ODER LICHTBOGENGEFAHR Installieren Sie eine Erdungsstange, wenn der Bodenwiderstand größer ist als der durch Industriestandards und lokale Gesetze definierte Grenzwert. Die Nichtbeachtung dieser Anweisungen führt zu Tod oder schwereren Verletzungen.</p>	<p>GEVAAR VAN ELEKTRISCHE SCHOKKEN, ONTPLOFFING EN VLAMBOGEN Installeer een aardelektrode als de aardingsweerstand hoger is dan de drempelwaarde die is gedefinieerd in de geldende normen en wetgeving. Het niet opvolgen van deze instructies kan leiden tot de dood of ernstig letsel.</p>	<p>FARE FOR ELEKTRISK STØT, EKSPLOSIJON ELLER LYSBUE Installer et jordspyd hvis jordingsmotstanden er større enn terskelen definert i gjeldende standarder og lokale lover. Hvis disse instruksjonene ikke følges, vil det medføre dødsfall eller alvorlig personskade.</p>	<p>RISK FÖR ELSTÖTAR, EXPLOSION ELLER ÖVERSLAG Installera en jordstav om markmotståndet är större än tröskelvärdet enligt tillämpliga standarder och lokala lagar. Om inte anvisningarna följs uppstår livsfara eller risk för allvarliga personskador.</p>

en

- Earth the pedestal by connecting it to a ground rod or to the metal frame inside the charging station.
- An extra ground rod must be added every 10m maximum in the case of clustered charging stations.
- The resistance of each extra ground rod must be less than the maximum value defined in the enforceable electrical installation standards.
- For the installation to comply with EV Ready and ZE Ready protocols, the ground resistance must not exceed 100 Ω.
- All the ground lines must be connected together to form a single equipotential link.

fr

- Réaliser une mise à la terre du pied par une liaison vers un piquet de terre ou par une liaison sur le châssis métallique à l'intérieur de la borne de charge.
- Un piquet de terre additionnel doit être ajouté tous les 10m maximum dans le cas de bornes de charge grappées.
- Chaque prise de terre additionnelle doit présenter une résistance inférieure à la valeur maximale définie dans les normes d'installation électrique en vigueur.
- Pour la conformité de l'installation aux labels EV Ready et ZE ready, la résistance de terre ne doit pas dépasser 100 Ω.
- Toutes les lignes de terre doivent être interconnectées entre elles pour assurer une liaison équipotentielle unique.

es

- Poner a tierra el pedestal mediante una conexión a una pica de tierra o una conexión al chasis metálico dentro de la estación de carga.
- En el caso de estaciones de carga de grupo, se debe añadir una pica de tierra adicional cada 10m como máximo.
- La resistencia de cada pica de tierra adicional debe ser inferior al valor máximo definido en las normativas de instalación eléctrica aplicables.
- Para que la instalación cumpla con los sellos EV Ready y ZE Ready, la resistencia de tierra no debe superar los 100 Ω.
- Todas las líneas a tierra se deben conectar juntas para formar un único enlace equipotencial.

it

- Realizzare una messa a terra del piedistallo tramite un collegamento a un picchetto di messa a terra oppure tramite un collegamento sul telaio metallico all'interno della stazione di ricarica.
- Nel caso di stazioni di ricarica multiple, deve essere aggiunta una barra di messa a terra aggiuntiva al massimo ogni 10m.
- La resistenza di ogni barra di messa a terra aggiuntiva deve essere inferiore al valore massimo definito nelle norme vigenti per installazioni elettriche.
- Per la conformità dell'impianto ai marchi di certificazione EV Ready e ZE Ready, la resistenza di terra non deve superare 100 Ω.
- Tutte le linee di terra devono essere collegate tra loro a formare un solo collegamento equipotenziale.

de

- Sorgen Sie für eine ordnungsgemäße Erdung des Standfußes, in dem Sie ihn mit einem Erdspieß oder mit dem metallischen Chassis in der Ladestation verbinden.
- Bei Infrastrukturen mit mehreren Ladestationen müssen im Abstand von maximal 10 m zusätzliche Erdungsstangen angebracht werden.
- In jedem Fall muss der Erdungswiderstand jeder Erdungsstange unter dem in den geltenden Normen für elektrische Anlagen definierten Höchstwert liegen.
- Um die Kompatibilität der Installation mit den Labels EV Ready und ZE Ready zu gewährleisten, darf der Erdungswiderstand 100 Ω nicht überschreiten.
- Alle Masseleitungen müssen miteinander verbunden sein, um eine einzelne Verbindung mit Potentialausgleich zu erhalten.

nl

- Voer een aarding van de voet uit door een verbinding naar een aardelektrode of door een verbinding op het metalen chassis aan de binnenzijde van het laadstation.
- Voor een cluster van laadstations moet om de maximaal 10 meter een extra aardelektrode worden toegevoegd.
- De weerstand van elke extra aardelektrode mag de in de geldende normen voor elektrische installaties gedefinieerde maximumwaarde niet overschrijden.
- Voor conformiteit van de installatie met de keurmerken EV Ready en ZE Ready mag de aardweerstand niet hoger zijn dan 100 Ω.
- Alle aarddraden moeten met elkaar worden verbonden om een enkele potentiaalvereffening te vormen.

no

- Foreta jording av sokkelen ved hjelp av en forbindelse til et jordspyd, eller ved hjelp av en forbindelse på metallrammen inne i ladestasjonen.
- Et ekstra jordspyd må legges til minst hver 10. meter ved ladestasjoner i klynge.
- Jordingsmotstanden i hvert ekstra jordspyd må være under maksimumsverdien definert i gjeldende standarder for elektrisk installasjon.
- For at installasjonen skal være i samsvar med EV Ready og ZE Ready merking, må jordingsmotstanden ikke overskride 100 Ω.
- Alle jordledningene må være koblet sammen for å danne én ekvipotensialkobling.

sv

- Utför en jordning av stativet genom en förbindelse till en jordstav eller genom en förbindelse på metallchassit innanför laddningsstationen.
- En extra jordstav måste läggas till högst var 10:e meter när det gäller klustrade laddningsstationer.
- I varje fall måste markmotståndet vara mindre än det maximala värdet som har definierats i gällande standarder för elinstallationen.
- För att installationen ska överensstämma med certifieringarna EV Ready och ZE ready, får jordningsresistansen inte överstiga 100 Ω.
- Alla jordningskablar måste anslutas tillsammans och forma en enda ekvipotential länk.

4 Grounding / Mise à la terre / Conexión a tierra / Messa a terra / Erdung / Aarding / Jording / Jordning

4.1 Connection to the ground rod / Raccordement au piquet de terre / Conexión a la pica de tierra / Collegamento al picchetto di messa a terra / Aansluiting op de aardelektrode / Tilkobling til jordspydnet / Anslutning till jordningsspettet

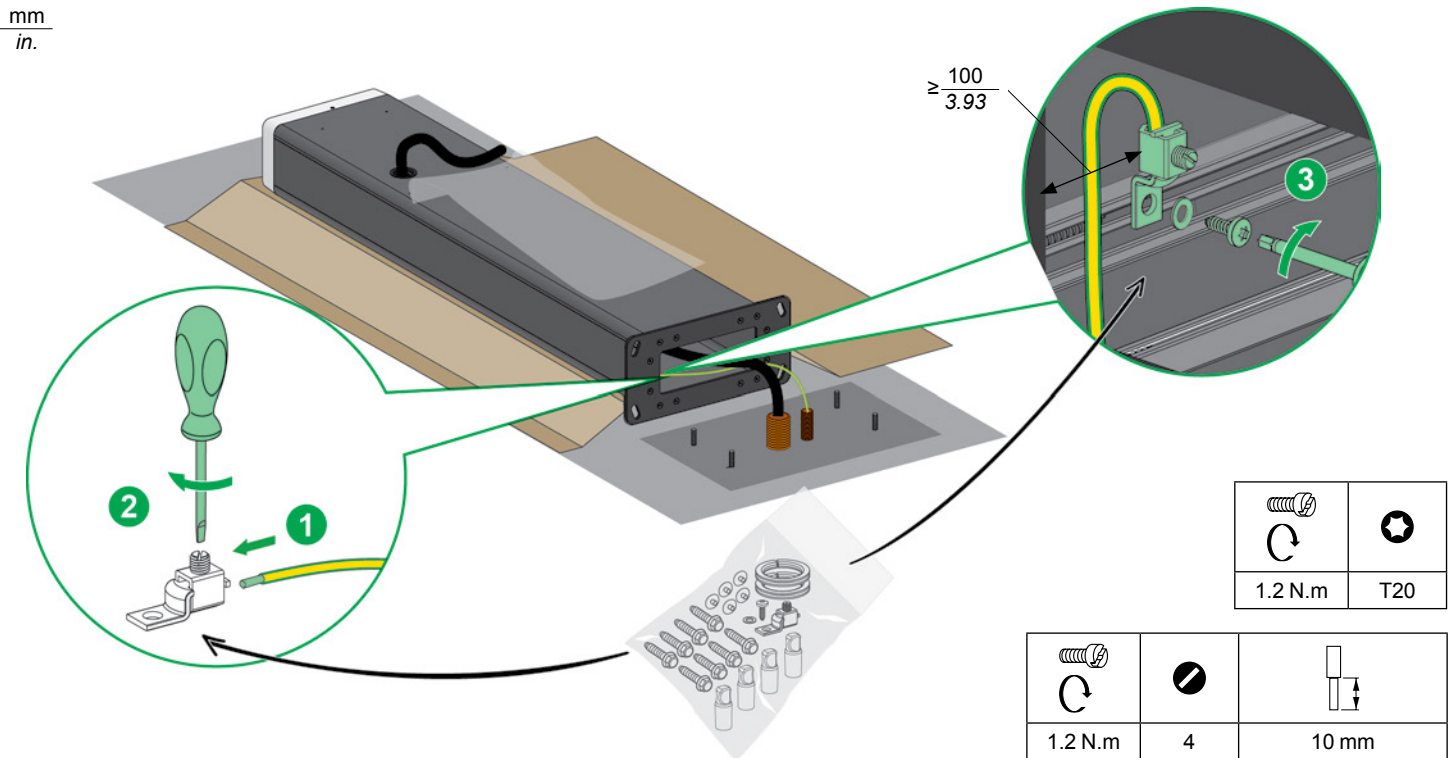

4.2 Alternative solution: Connection to the charging station / Solution alternative : Raccordement à la borne de charge / Solución alternativa: Conexión a la estación de carga / Soluzione alternativa: collegamento alla stazione di ricarica / Alternativlösung: Anschluss an die Ladestation / Alternatieve oplossing: Aansluiting op het laadstation / Alternativ løsning: Tilkobling til ladestasjonen / Alternativ lösning: Anslutning till laddstolpen

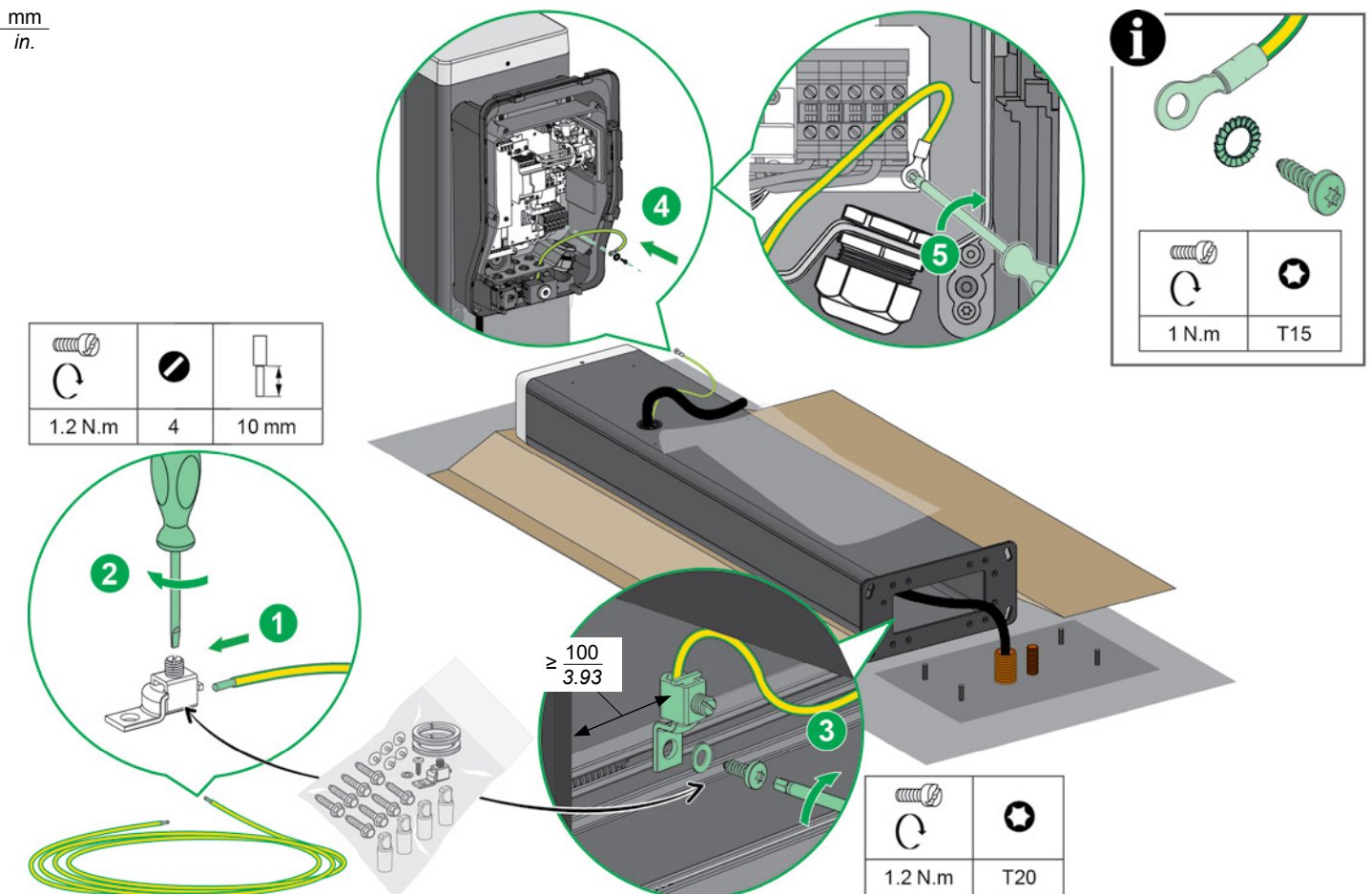

5 Attaching the pedestal / Fixation du pied / Colocación del pedestal / Collegamento del piedistallo / Befestigung des Gestells / Voet vastmaken / Feste sokkelen / Montera stativet

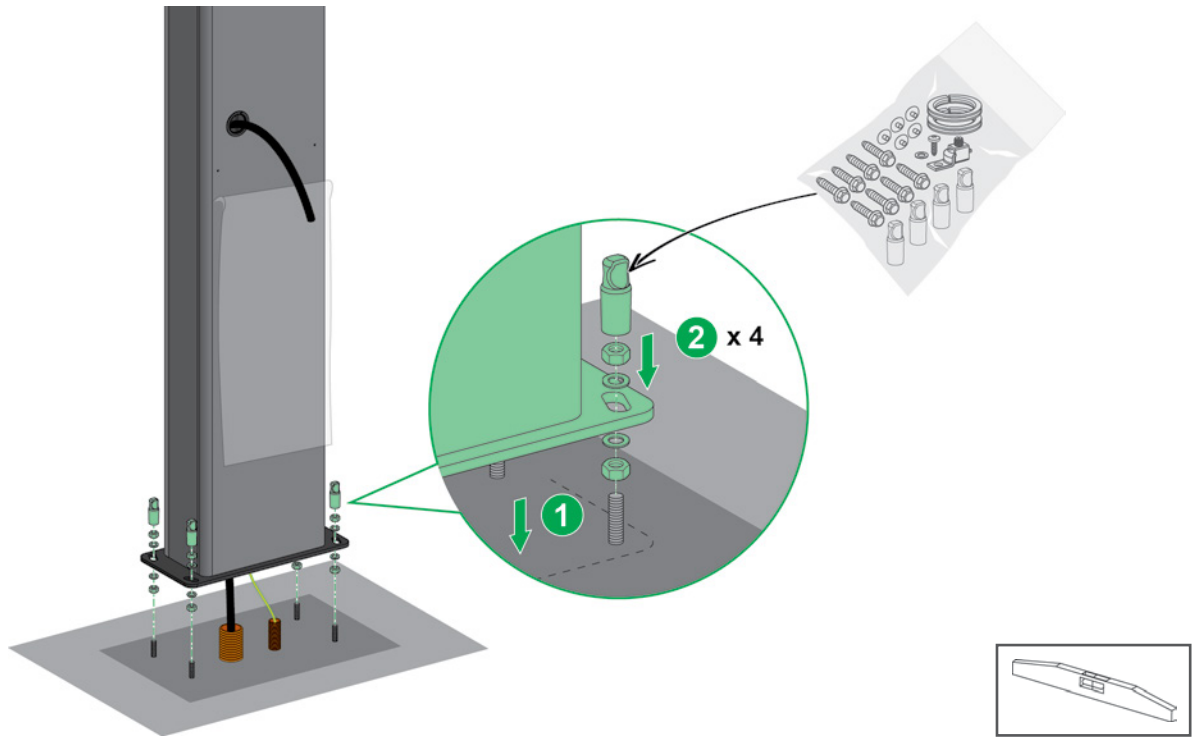

6 Assembling the charging station / Montage de la borne de charge / Montaje de la estación de carga / Assemblaggio della stazione di ricarica / Installation der Ladestation / Laadstation assembleren / Montere ladestasjonen / Montera laddningsstationen

en

All the connections inside the charging station are described in its installation guide.

fr

Tous les raccordements à l'intérieur de la borne de charge sont décrits dans son guide d'installation.

es

Las diferentes conexiones del interior de la estación de carga se describen en la guía de instalación de la estación.

it

Tutti i collegamenti all'interno della stazione di ricarica sono descritti nella relativa guida d'installazione.

de

Alle Verbindungen im Inneren der Ladestation werden im zugehörigen Installationshandbuch beschrieben.

nl

Alle verbindingen in het laadstation worden beschreven in de installatiegids voor het laadstation.

no

Alle tilkoblingene inni ladestasjonen er beskrevet i ladestasjonens installasjonsveiledning.

sv

Alla anslutningar på laddningsstationens insida beskrivs i dess installationsguide.

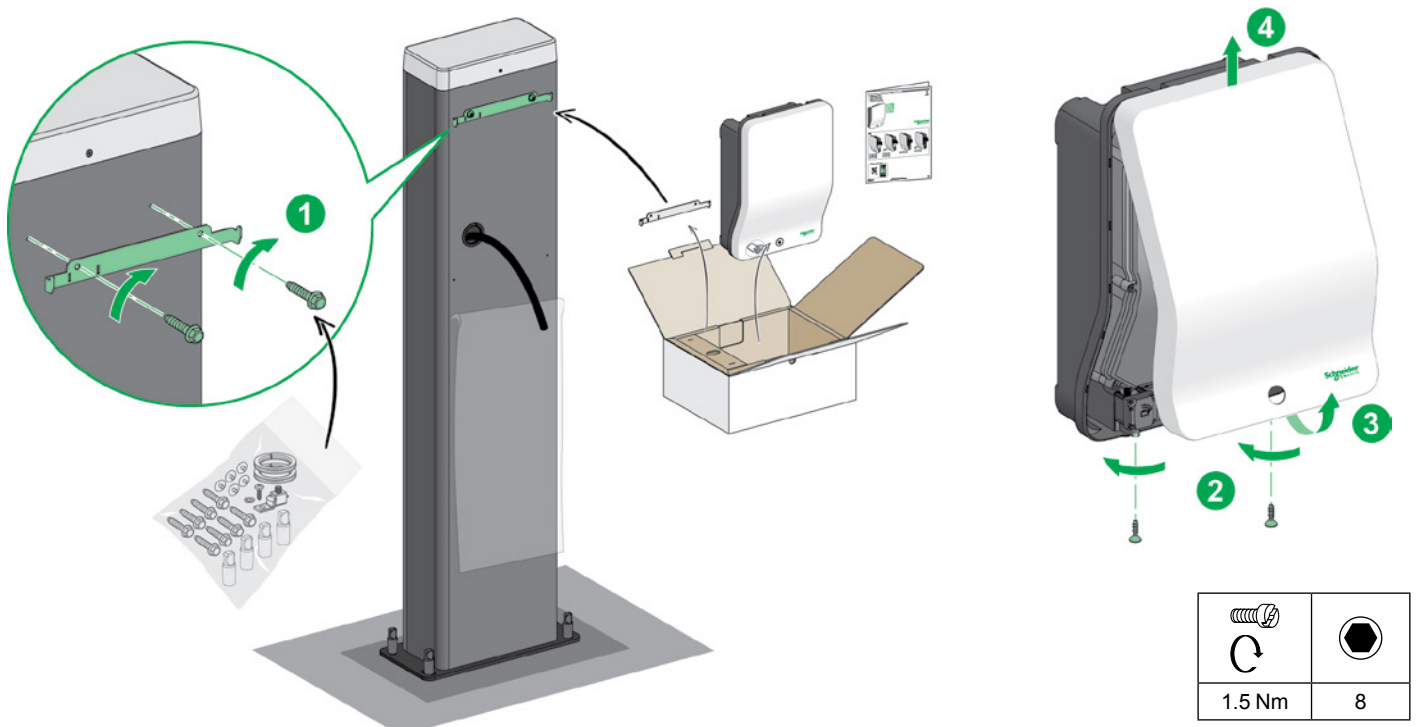

6

Assembling the charging station / Montage de la borne de charge / Montaje de la estación de carga / Assemblaggio della stazione di ricarica / Installation der Ladestation / Laadstation assembleren / Montere ladestasjon / Montera laddningsstationen

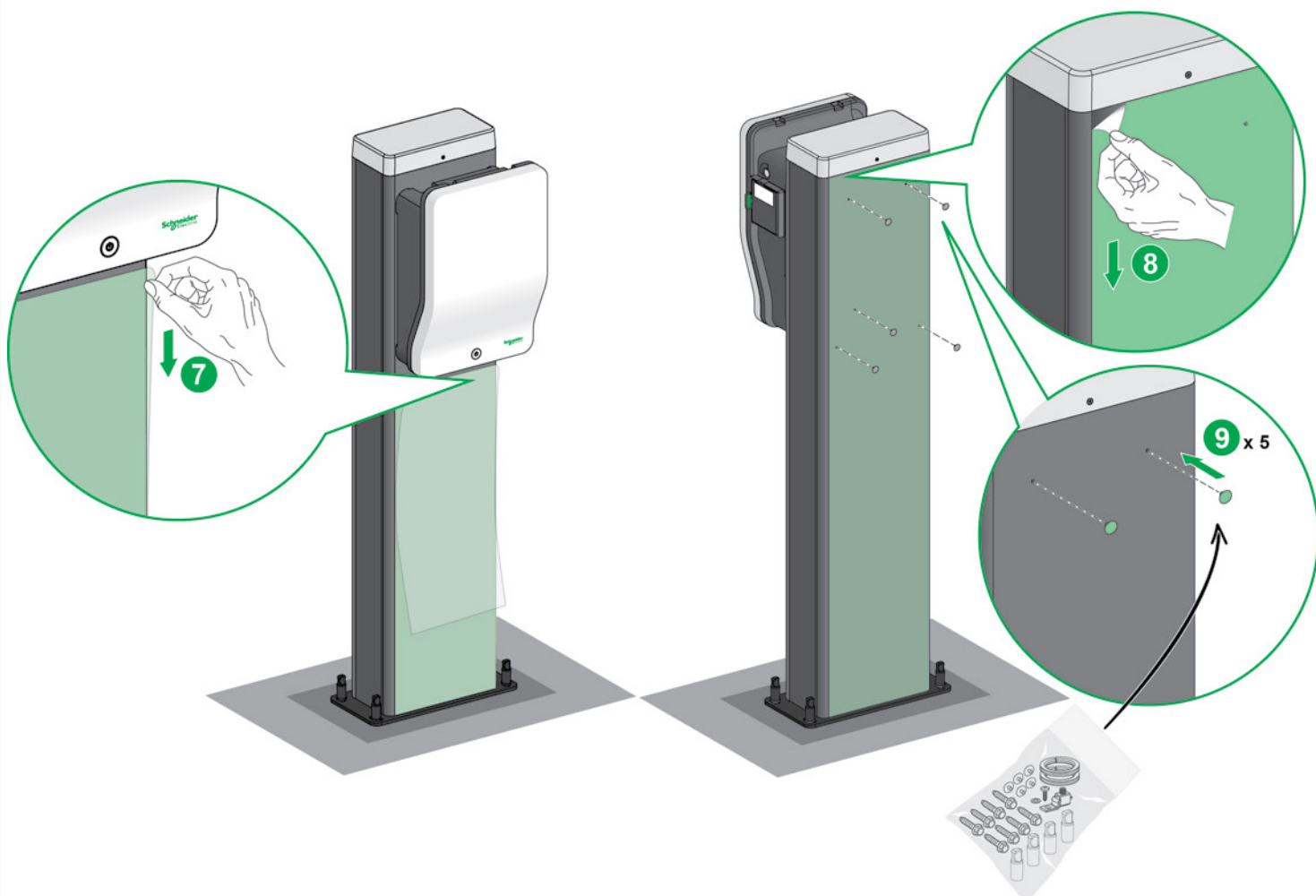
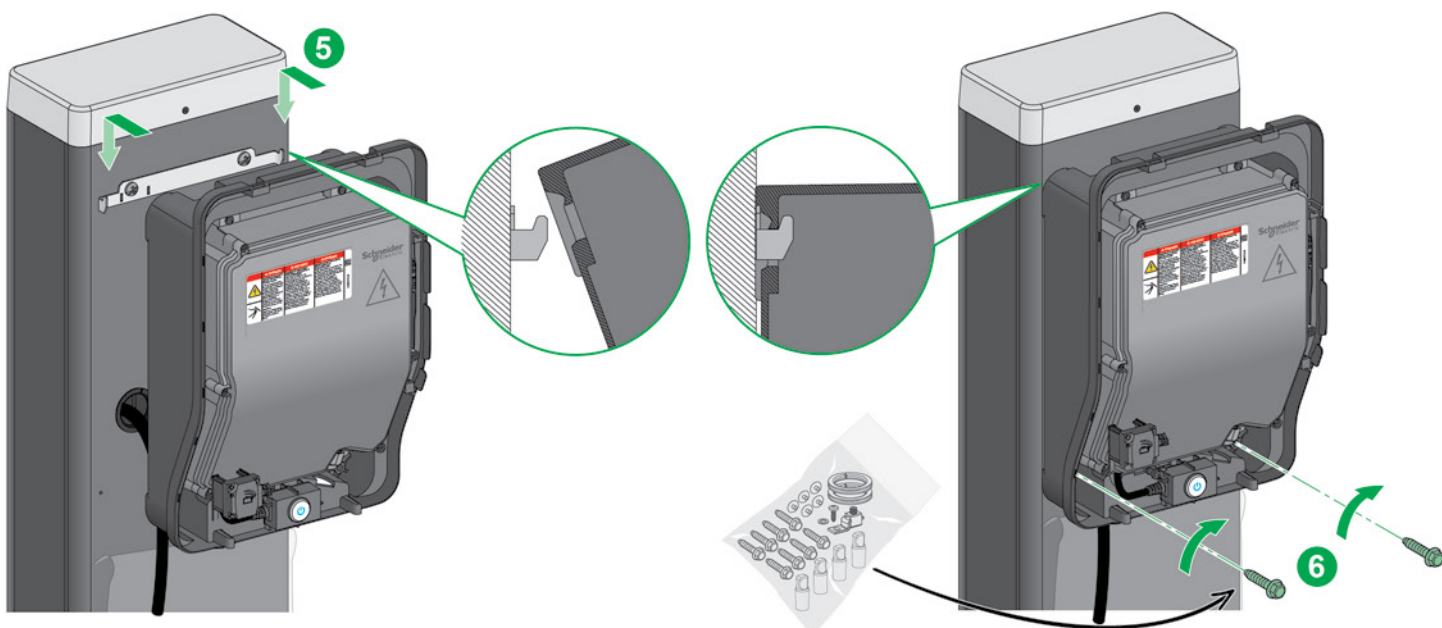

7 Technical data / Caractéristiques techniques / Datos técnicos / Caratteristiche tecniche / Technische Daten / Technische gegevens / Tekniske data / Tekniska data

en

- Aluminium pedestal painted with colours matching the charging station:
 - grey body RAL 7016
 - white cover RAL 9003
- Stainless steel screws
- Mechanical protection class: IK10 (IEC 62262)
- Weight of pedestal : 17 kg
- Dimensions: 1452 x 320 x 165 mm

fr

- Pied en aluminium peint avec teintes assorties à la borne de charge:
 - corps gris RAL 7016
 - coiffe blanche RAL 9003
- Visserie en acier inoxydable
- Degré de protection mécanique : IK10 selon IEC 62262
- Poids du pied : 17 kg
- Dimensions : 1452 x 320 x 165 mm

es

- Pedestal de aluminio pintado con colores que coinciden con la estación de carga:
 - cuerpo gris RAL 7016
 - cubierta blanca RAL 9003
- Tornillos de acero inoxidable
- Clase de protección mecánica: IK10 (IEC 62262)
- Peso del pedestal: 17 kg
- Dimensiones: 1452 x 320 x 165 mm

it

- Piedistallo in alluminio del colore della stazione di ricarica:
 - Corpo grigio RAL 7016
 - Coperchio bianco RAL 9003
- Viti in acciaio inossidabile
- Classe di protezione meccanica: IK10 (IEC 62262)
- Peso del piedistallo: 17 Kg
- Dimensioni: 1452 x 320 x 165 mm

de

- Aluminiumgestell in derselben Farbe wie die Ladestation:
 - Graues Gehäuse RAL 7016
 - Weiße Abdeckung RAL 9003
- Edelstahlschrauben
- Mechanische Schutzklasse: IK10 (IEC 62262)
- Gewicht des Gestells: 17 kg
- Abmessungen: 1452 x 320 x 165 mm

nl

- Aluminium voet uitgevoerd in kleuren die zijn afgestemd op het laadstation:
 - grijze sokkel RAL 7016
 - witte kap RAL 9003
- Roestvrijstalen schroeven
- Mechanische bescherming: IK10 (IEC 62262)
- Gewicht van voet: 17 kg
- Afmeting: 1452 x 320 x 165 mm

no

- Aluminiumsokkel malt i farger som matcher ladestasjonen:
 - grått skrog RAL 7016
 - hvitt deksel RAL 9003
- Skruer i rustfritt stål
- Mekanisk beskyttelsesklasse: IK10 (IEC 62262)
- Sokkelens vekt: 17 kg
- Dimensjon: 1452 x 320 x 165 mm

sv

- Stativ i aluminium i färger som matchar laddningsstationen:
 - grå huvuddel RAL 7016
 - vitt hölje RAL 9003
- Skruvar av rostfritt stål
- Klass för mekanisk skydd: IK10 (IEC 62262)
- Stativets vikt: 17 kg
- Mått: 1452 x 320 x 165 mm

8 Recycling packaging / Recyclage des emballages / Reciclaje del embalaje / Riciclo della confezione / Entsorgung der Verpackung / Recycling van verpakkingsmateriaal / Resirkuler emballasjen / Återvinna förpackningar

en

The packaging materials from this accessory can be recycled. Please help protect the environment by recycling them in appropriate containers. Thank you for playing your part in protecting the environment.

fr

Les matériaux d'emballage de cet accessoire sont recyclables. Participez à leur recyclage et contribuez ainsi à la protection de l'environnement en les déposant dans les conteneurs prévus à cet effet. Nous vous remercions pour votre contribution à la protection de l'environnement.

es

Los materiales de embalaje de este accesorio se pueden reciclar. Ayude a proteger el medio ambiente reciclándolos en los contenedores adecuados. Gracias por colaborar en la protección del medio ambiente.

it

I materiali della confezione di questo accessorio possono essere riciclati. Riciclandoli negli appositi contenitori si contribuisce a proteggere l'ambiente. Ognuno di noi può fare la sua parte.

de

Das Verpackungsmaterial dieses Zubehörs kann wiederverwertet werden. Schützen Sie die Umwelt und entsorgen Sie diese Teile in den zutreffenden Containern. Vielen Dank für Ihr Engagement im Umweltschutz.

nl

Het verpakkingsmateriaal van dit accessoire kan worden gerecycled. Help het milieu te beschermen door het te recyclen in de daarvoor bestemde containers. Dank u voor uw bijdrage aan milieubehoud.

no

Emballasjen fra dette tilbehøret kan resirkuleres. Bidra til å beskytte miljøet ved å resirkulere den i egnede containere. Takk for at du bidrar til å beskytte miljøet.

sv

Förpackningsmaterialet från det här tillbehöret kan återvinnas. Bidra till att skydda miljön genom att återvinna förpackningarna i avsedda behållare. Tack för att du bidrar till att skydda miljön.